

SIMRAD

NSS evo3S Quick Guide

- 3** DEUTSCH
- 7** ITALIANO
- 11** NEDERLANDS
- 15** NORSK
- 19** SUOMI
- 23** SVENSKA
- 27** 中文

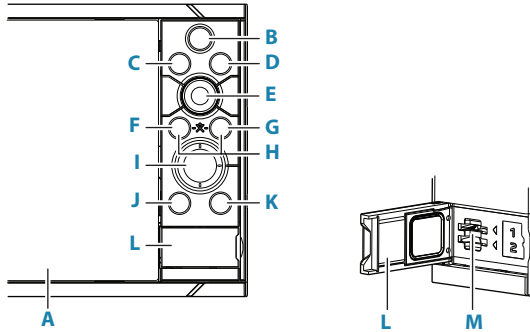

Steuerungen vorne

**A Touchscreen**

B Seiten/Home-Taste - Drücken zum Öffnen des Home-Bildschirms für Seitenauswahl und Einstellungen.

C WheelKey - Vom Nutzer programmierbar. Details entnehmen Sie dem Handbuch.

Standardmäßig ohne Autopilot, der an das System angeschlossen ist:

- Kurzer Tastendruck: Wechselt zwischen Bedienfeldern auf einem geteiltem Bildschirm
- Langer Tastendruck: Vergrößert das aktivierte Bedienfeld auf einem geteiltem Bildschirm

Standardmäßig mit Autopilot, der an das System angeschlossen ist:

- Kurzer Tastendruck: Öffnet den Autopilot-Controller und versetzt den Autopiloten in den Standby-Modus
- Langer Tastendruck: Wechselt zwischen Bedienfeldern auf einem geteiltem Bildschirm

D Menü-Taste - Drücken, um das jeweils aktive Menü anzuzeigen.

E Drehknopf - drehen, um durch die Menü-Einheiten zu scrollen; dann drücken, um die Auswahl zu bestätigen.

F Enter-Taste - Drücken zur Auswahl bzw. zum Bestätigen oder sichern der Auswahl.

G Exit-Taste - drücke, um aus einem Dialog auszusteigen, um zum früheren Menü-Level zurückzukehren und um den Cursor vom Fenster zu entfernen.

- H MOB-Taste** - Gleichzeitiges Drücken der Enter und Exit Taste erzeugt einen MOB (Mann über Bord Alarm-Punkt) an der jeweiligen Schiffsposition.
- I Pfeil-Tasten** - Drücken zum Bewegen des Cursors oder zum Manövrieren in den Menüs bzw. Ändern von Werten.
- J Mark-Taste**
 - Drücke, um sofort einen Wegpunkt auf der aktuellen Schiffsposition zu speichern, oder an der Position des Cursors, wenn dieser aktiv ist.
 - Halten Sie die Taste gedrückt, um das Dialogfeld Plot zu öffnen, in dem Sie Wegpunkte, Routen und Tracks hinzufügen und verwalten können.
- K Einschalttaste**
 - Gedrückt halten: Das Gerät wird ein- bzw. ausgeschaltet
 - Einmal kurz drücken: Das Dialogfeld Systemkontrolle wird angezeigt
 - Mehrfach kurz drücken: Auswahl der voreingestellten Helligkeitsstufen
- L Kartenleser-Klappe**
- M Zwei Kartensteckplätze**

Die Home-Seite

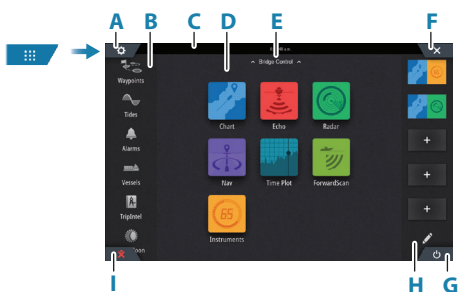

- A** Schaltfläche Einstellungen
- B** Symbolleiste
- C** Statusleiste
- D** Schaltflächen der Anwendungsseite
- E** Bridge Control (Brückensteuerung)
- F** Schaltfläche Schließen, schließt das aktuelle Bedienfeld
- G** Schaltfläche Systemkontrolle
- H** Favoritenleiste
- I** Schaltfläche "Mann über Bord"

Die MOB-Markierung

So erstellen Sie eine MOB-Markierung:

- Drücken Sie die MOB-Taste.
- Drücken Sie gleichzeitig die Tasten Eingabe (Enter) und Beenden (Exit).

So blenden Sie die Navigationsdaten für den MOB-Wegpunkt aus: Brechen Sie die Navigation über das Menü ab.

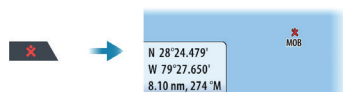

Kontroll-Dialog des Systems

Wird für schnellen Zugriff auf System-Einstellungen gebraucht.

Aktiviere den Dialog durch:

- Drücken Sie die Schaltfläche Systemkontrolle.
- Fingerzug vom oberen Fensterrand.
- Drücken der Einschalttaste.

➔ **Hinweis:** Der Inhalt des Kontroll-Dialogs des Systems hängt von der angeschlossenen Ausrüstung und vom aktivierten Panel ab.



Anwendungsseiten

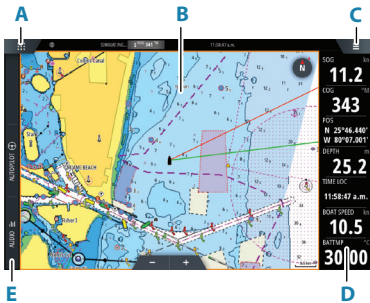

- A Schaltfläche Startseite/Seiten
- B Anwendungsfeld
- C Menüschriftfläche
- D Instrumentenleiste
- E Steuerleiste

Panelgröße einstellen

Sie können die Panelgrößen in einer Split-Seite anpassen.

- 1 Tippe die Anpass-Splittaste im Kontroll-Díalog des Systems, um das Größen-Veränderungssymbol anzuzeigen
- 2 Ziehe das Größen-Veränderungssymbol, um die bevorzugte Panelgröße einzustellen
- 3 Speichere die Änderungen durch Antippen des Displays.

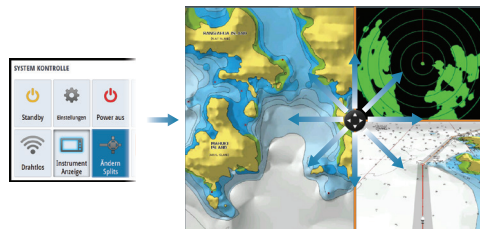

Karten

- Verändere den Zoom der Karten durch Ausbreitungs- bzw. Einengungs-Ziehgesten, durch Verwendung der Zoom- Tasten.
- Bewege die Ansicht beliebig durch Schwenken der Karte.

- Zeige Informationen über Karteninhalte durch Antippen dieser an.

Wegpunkte

Um einen Wegpunkt zu erstellen:

- Drücke die "Mark"-Taste um sofort einen Wegpunkt zu setzen.
- Wählen Sie die Menüoption "Neuer Wegpunkt".

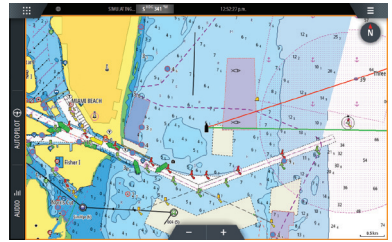

→ **Hinweis:** Bei inaktivem Cursor wird der Wegpunkt an der Schiffposition erstellt. Bei aktivem Cursor an dessen Position.

Echolot

- Zoom-Funktion für Bilder mit den Zoom-Tasten.
- Beobachte die Echolot-Historie durch Schwenken des Bildes.
- Einstellen von Farbgebung und Verstärkung mit dem Schieberegler im Menü.
- Schalte Auto-Gain An/Aus vom Menü hin und her.

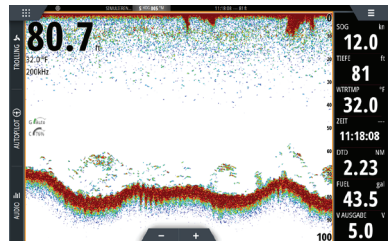

Autopilot

- Aktivieren Sie das Autopilot-Bedienfeld über die Kontrollleiste.
- Wählen Sie einen Autopilot-Modus aus, indem Sie in der Kontrollleiste die Modus-Schaltfläche drücken.
- Wechseln Sie über das Autopilot-Bedienfeld oder eine physische Standby-Taste in den Standby-Modus.

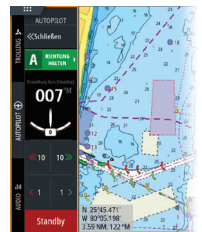

Radar

- Schalte die Radarantenne An/Aus im Menü.
- Wähle den Abtastungsbereich mit den Zoom-Tasten in der Radarbild-Ansicht.



Produkthandbücher

Benutzerhandbücher, technische Spezifikationen und Erklärungen finden Sie auf der Website: www.simrad-yachting.com

Pannello Frontale

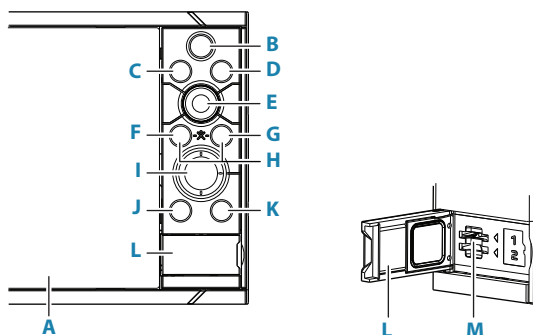

A Schermo Touch

B Pagine/Tasto Home - premere per aprire la pagina Home ed accedere alla scelta delle pagine e ad altre opzioni di impostazione.

C WheelKey - tasto configurabile da utente, fate riferimento al manuale Operatore.

Predefinito senza un autopilota collegato al sistema.

- Pressione breve: commuta tra i riquadri della schermata divisa
- Pressione prolungata: massimizza il riquadro attivo della schermata divisa

Predefinito con un autopilota collegato al sistema:

- Pressione breve: apre il controller dell'autopilota e pone quest'ultimo in modalità Standby
- Pressione prolungata: commuta tra i riquadri della schermata divisa

D Tasto Menu - premere per visualizzare il menu del pannello attivo.

E Manopola rotante - ruotare per zoomare o scorrere il menu, premere per selezionare un'opzione.

F Tasto Enter - premere per scegliere un'opzione o salvare le impostazioni.

G Tasto Exit - premere una volta per uscire da un dialogo aperto, per ritornare al livello precedente nel menu e per eliminare il cursore dal pannello.

H Tasti MOB - premere insieme i tasti Enter e Exit per creare un MOB (Uomo a Mare) nella posizione dell'imbarcazione.

- I Tasti Freccie** - Premere per attivare il cursore o per spostarlo. Premere per navigare tra le voci del menu e per regolare un valore.
- J Tasto Mark**
 - Premere per salvare immediatamente un waypoint sulla posizione imbarcazione, o sulla posizione cursore quando questo è attivo.
 - Tenere premuto per aprire la finestra di dialogo Traccia in cui è possibile aggiungere o gestire i waypoint, le rotte e le tracce.
- K Tasto Alimentazione**
 - Tenere premuto per accendere/spegnere l'unità.
 - Una pressione breve per visualizzare la finestra di dialogo Controlli sistema.
 - Pressioni brevi ripetute per passare da un livello di luminosità preimpostato all'altro.
- L Sportello lettore scheda**
- M Slot lettore Dual card**

La pagina Home

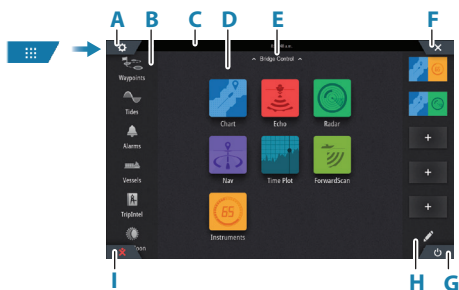

- A** Pulsante impostazioni
- B** Barra degli strumenti
- C** Barra di stato
- D** Pulsanti della pagina dell'applicazione
- E** Bridge Control
- F** Pulsante Chiudi, chiude il riquadro corrente.
- G** Pulsante Controlli sistema
- H** Barra dei preferiti
- I** Pulsante Uomo in mare

L'indicatore MOB

Per creare un indicatore MOB:

- Premere il pulsante MOB.
- Premere contemporaneamente i tasti Invio e Uscita.

Per non visualizzare più le informazioni di navigazione a un waypoint MOB: annullare la navigazione dal menu.

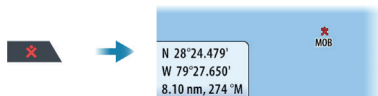

Finestra di dialogo Controlli sistema

Usato per un accesso veloce alle impostazioni di sistema.

Attivate la finestra tramite:

- Premere il tasto di Pulsante Controlli sistema.
- Strisciando dalla parte alta dello schermo.
- Pressione del tasto Alimentazione.

→ **Nota:** Il contenuto della finestra di Controllo di Sistema varia a seconda degli apparati collegati e dal pannello attivo.



Pagine Applicazioni

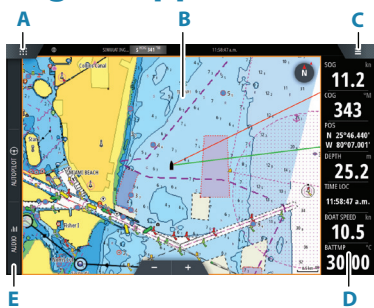

- A Pulsante pagina iniziale/pagine
- B Riquadro dell'applicazione
- C Pulsante del menu
- D Barra degli strumenti
- E Barra di controllo

Regolazione dimensioni pannello

Potete regolare le dimensioni del pannello in una pagina divisa.

- 1 Selezionate il tasto Regola divisione nella finestra Controlli sistema per mostrare l'icona ridimensionata
- 2 Trascinate l'icona di ridimensionamento per impostare la dimensione preferita del pannello
- 3 Salvate le variazioni toccando lo schermo.

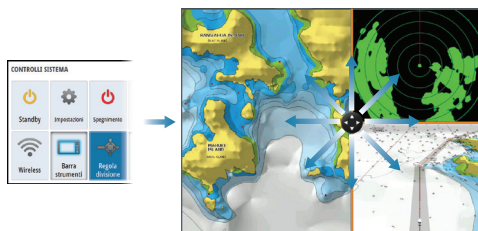

Carte

- Zoomate la carta allargando o avvicinando le dita sullo schermo touch, usando i tasti di zoom.

- Spostate la visione in qualsiasi direzione toccando e trascinando la carta.
- Visualizzate informazioni su un oggetto della carta toccando l'oggetto.



Waypoints

Per creare un waypoint:

- Selezionare la nuova opzione di waypoint nel menu.
- Premere il tasto Mark per aggiungere immediatamente un waypoint.

→ **Nota:** Con il cursore non attivo, il waypoint verrà posizionato sulla posizione imbarcazione. Con il cursore attivo, il waypoint verrà posizionato sulla posizione cursore scelta.

Ecoscandaglio

- Zoomate un'immagine utilizzando i pulsanti di zoom.
- Visionate lo storico dell'ecoscandaglio trascinando l'immagine.
- Regolate guadagno e colore tramite la barra scorrevole nel menu.
- Scegliete tra guadagno automatico on/off dal menu.

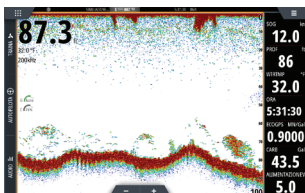

Pilota automatico

- Attivare il controller dell'autopilota dalla barra di controllo.
- Selezionare una modalità Autopilota premendo il pulsante della modalità nella barra di controllo.
- Passare alla modalità Standby tramite il controller dell'autopilota o utilizzando un tasto Standby fisico.



Radar

- Portate la trasmissione del radar su on/off dal menu.
- Regolate la portata Radar usando le icone di zoom sul pannello radar.

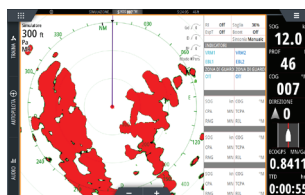

Manuali dei prodotti

Per il manuale dell'operatore, le dichiarazioni e le specifiche tecniche complete, fare riferimento al sito web: www.simrad-yachting.com

Voorpaneel

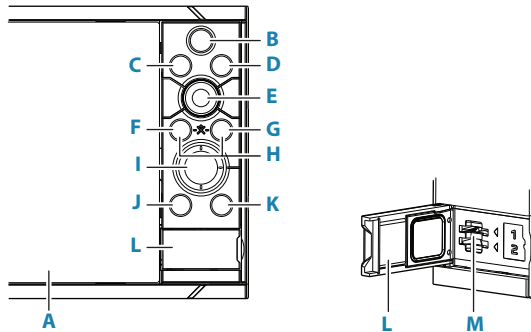

A Touchscreen

B Pagina's/Home-knop - indrukken om de home pagina te openen voor paginaselectie en instelopties.

C WheelKey - door gebruiker configureerbare knop, raadpleeg de Bedieningshandleiding.

Standaardinstelling wanneer er geen stuurautomaat op het systeem is aangesloten:

- Kort indrukken: schakelen tussen de panelen op het gesplitste scherm
- Lang indrukken: het actieve paneel op het gesplitste scherm maximaliseren

Standaardinstelling wanneer er een stuurautomaat op het systeem is aangesloten:

- Kort indrukken: de stuurautomaatcontroller wordt geopend en de stuurautomaat wordt in de standby-modus gezet
- Lang indrukken: schakelen tussen de panelen op het gesplitste scherm

D Menu-knop - indrukken om het menu van het actieve paneel weer te geven.

E Draaiknop - draaien om te zoomen of door het menu te scrollen, indrukken om een optie te selecteren.

F Enter-knop - indrukken om een optie te selecteren of instellingen op te slaan.

G Exit-knop - indrukken om een dialoogvenster te sluiten, terug te keren naar het vorige menuniveau en de cursor uit het paneel te verwijderen.

H MOB-knoppen - druk tegelijkertijd op de knoppen Enter en Exit om een MOB (Man-overboord) te maken op de positie van het vaartuig.

- I Pijlknoppen** - indrukken om de cursor te activeren of te bewegen. Indrukken om door de menu-items te navigeren en een waarde aan te passen.
- J Markeren-knop**
 - Indrukken om een waypoint te plaatsen op de positie van het vaartuig of de plek waar de cursor staat (indien actief).
 - Lang indrukken om het dialoogvenster Plot te openen. Hier kunt u waypoints, routes en tracks toevoegen of beheren.
- K Aan-/uitknop**
 - Ingedrukt houden om de unit aan of uit te zetten
 - Eenmaal kort indrukken opent het dialoogvenster Systeem regelingen
 - Herhaaldelijk kort indrukken bladert door vooraf ingestelde herlderheidsniveaus
- L Klepje van de kaartlezer**
- M Twee sleuven voor kaartlezers**

Home pagina

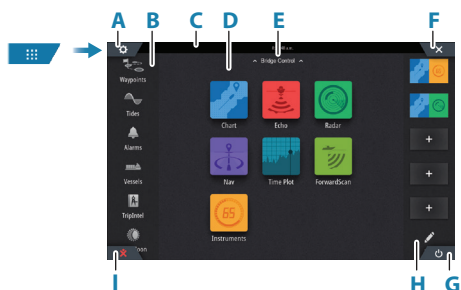

- A** Knop Instellingen
- B** Werkbalk
- C** Statusbalk
- D** Knoppen voor toepassingspagina's
- E** Brug bediening
- F** Knop Sluiten, sluit het huidige paneel.
- G** Knop Systeem regelingen
- H** Favorietenbalk
- I** Knop Man overboord (MOB)

De MOB-markering

Een MOB-markering maken:

- Druk op de MOB-knop.
- Druk de knop Enter en de knop Exit tegelijk in.

Navigatie-informatie niet meer weergeven op het MOB-waypoint: annuleer de navigatie vanuit het menu.

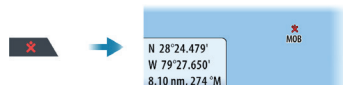

Het dialoogvenster Systeembediening

Gebruikt voor snelle toegang tot de systeeminstellingen.

Activeer het dialoogvenster door:

- Op de Knop Systeem regelingen te drukken.
- Vegen vanaf de bovenkant van het scherm.
- Indrukken van de Voeding.

→ **Notitie:** De inhoud van het dialoogvenster Systeem regelingen hangt af van de aangesloten apparatuur en het actieve paneel.



Applicatiepagina's

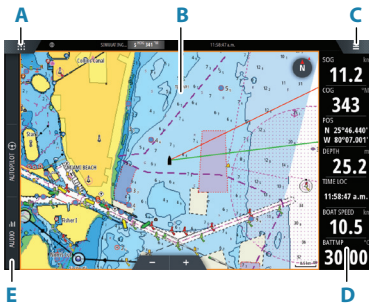

- A Knop Home/Pagina's
- B Applicatiepaneel
- C Menuknop
- D Instrumentbalk
- E Bedieningsbalk

Paneelgrootte aanpassen

In een gesplitste pagina kunt u de paneelgrootte aanpassen.

- 1 Tik op de knop Splitsingen aanpassen in het dialoogvenster Systeem regelingen om het pictogram voor formaat aanpassen te tonen
- 2 Sleep het pictogram om de paneelgrootte naar uw voorkeur aan te passen
- 3 Sla de wijzigingen op door op het scherm te tikken.

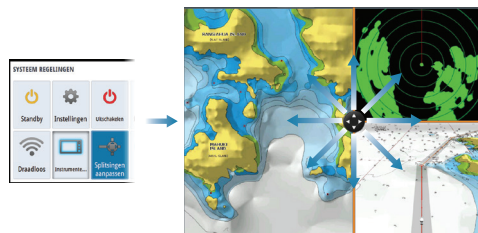

Elektronische kaarten

- Zoom in op de kaart door uw vingers te spreiden of samen te knijpen, door de zoomknoppen te gebruiken.
- Beweeg het beeld in de gewenste richting door



de kaart te schuiven.

- Toon informatie over een item op de elektronische kaart door op dat item te tikken.

Waypoints

Een waypoint aanmaken:

- Selecteer de nieuwe waypoint-optie in het menu.
- Druk op de Mark-toets om direct een waypoint toe te voegen.

→ **Notitie:** Als de cursor niet actief is, wordt het waypoint op de positie van het vaartuig geplaatst. Als de cursor actief is, wordt het waypoint op de positie van de cursor geplaatst.

Echolood

- Beeld zoomen door de zoomknoppen te gebruiken.
- Bekijk echolood-beeldgeschiedenis door het beeld te schuiven.
- Stel versterking en kleur in met behulp van de schuifbalk in het menu.
- Schakel automatische versterkingsregeling AAN/UIT in het menu.

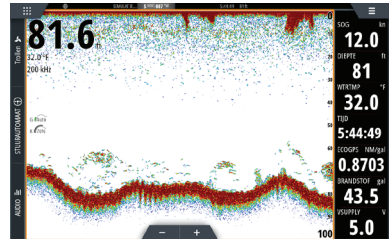

Stuurautomaat

- Activeer de stuurautomaatcontroller via de bedieningsbalk.
- Selecteer een stuurautomaatmodus door op de knop Modus op de bedieningsbalk te drukken.
- Schakel over naar stand-bymodus vanaf de stuurautomaatcontroller of met een fysieke stand-bytoets.

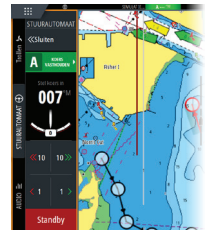

Radar

- Zet het uitzenden van radarsignalen aan/uit via het menu.
- U kunt het radarbereik aanpassen door de zoompictogrammen op het radarpaneel te selecteren.



Handleidingen

Voor handleidingen, technische specificaties en verklaringen, raadpleegt u de website: www.simrad-yachting.com

Frontpanel

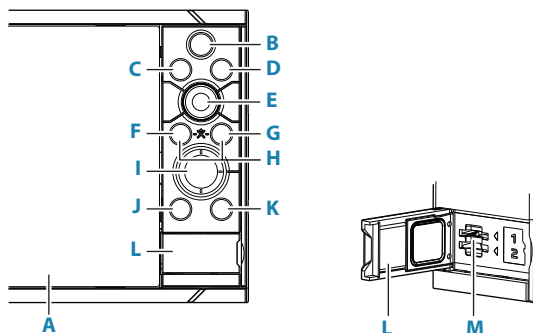
**A Berørings-skjerm**

B Hjem-skjerm knapp - trykk for å åpne Hjem-skjerm og få tilgang til valg som skjerm-v.iduner og oppsett-meny.

C WheelKey knapp - Brukerkonfigurerbar knapp, se i brukerhåndboken.

Standard uten autopilot koblet til systemet:

- Kort trykk: veksler mellom vinduer på delt skjerm
- Langt trykk: maksimerer et aktivt vindu på delt skjerm

Standard med autopilot koblet til systemet:

- Kort trykk: åpner autopilotkontrollen og setter autopiloten i standbymodus
- Langt trykk: veksler mellom vinduer på delt skjerm

D Meny knapp - trykk for å vise menyen til det aktive vinduet.

E Betjeningshjul - vri for å bla gjennom menyelementer, og trykk deretter for å bekrefte et valg.

F Enter knapp - trykk for å velge eller lagre instilling.

G Exit-knapp - trykk én gang for å lukke en dialogboks, gå tilbake til forrige menynivå og fjerne markøren fra panelet.

H MOB knapper - trykk samtidig inn Enter og Exit knappene for å lage et MOB (Mann Over Bord) punkt ved båtens posisjon.

I Pilknapper - trykk for å aktivere markør eller for å flytte markør. Trykk for å navigere i gjennom meny-elementer, og for å justereverdier.

J Mark-knapp

- Trykk for å lagre et veipunkt ved båtenes posisjon, eller ved markørposisjon når markøren er aktiv.
- Trykk og hold nede for å åpne dialogboksen Plot, der du kan legge til eller administrere veipunkter, ruter og spor.

K På/av-knapp

- Trykk og hold inne: slår enheten på/av.
- Ett kort trykk: viser dialogboksen Systemkontroll.
- Gjentatte korte trykk: veksler mellom forhåndsinnstilte dimmenivå.

L Dør til kortleser

M Doble kortleserspor

Hjem-skjerm

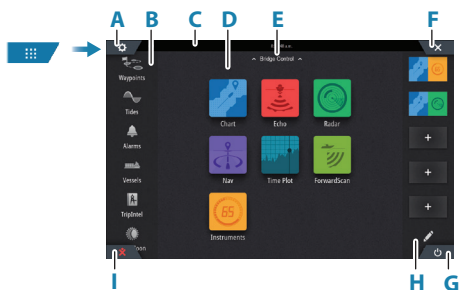

A Innstillinger-knapp

B Verktøylinje

C Statuslinje

D Knapper i applikasjonsskjermvinduer

E Brokontroll

F Lukk-knappen, lukker det gjeldende vinduet.

G Systemkontroll-knappen

H Favoritter-linjen'

I Knappen Mann over bord (MOB)

MOB-merket

Slik oppretter du et MOB-merke:

- Trykk på MOB-knappen.
- Trykk samtidig på tastene Enter og Exit.

Slik slutter du å vise navigasjonsinformasjon til MOB-veipunktet: Avbryt navigeringen fra menyen.

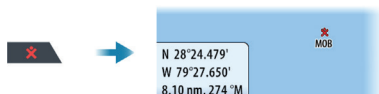

System-kontroll beskrivelse

Gir hurtig tilgang til innstillinger, belysning osv.

Aktiver dialogen ved å:

- Trykke på Systemkontroll-knappen



- Dra fingeren fra toppen av berøringskjermen.
- Trykke på av/på-knappen.

➔ **Merk:** Innholdet i Systemkontroll dialogen er avhengig av tilkoblet utstyr og hvilket skjermbilde som er aktivt.

Hovedfunksjon - skjermbilder

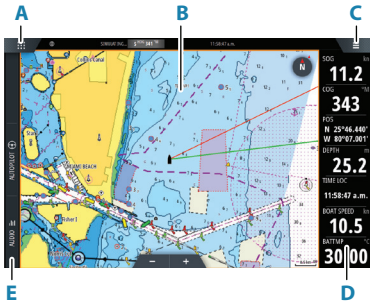

- A** Hjem/sider-knapp
- B** Applikasjonvindu
- C** Menyknapp
- D** Instrumentfelt
- E** Kontrollfelt

Justér størrelsen på skjermvindu

Vindusstørrelsen i et delt skjermvindu kan justeres.

- 1 Velg Juster-splitt knappen i Systemkontroll dialogen for å vise endringsikonet
- 2 Dra ikonet med fingeren for å sette ønsket størrelse
- 3 Lagre endringene ved å berøre skjermen.

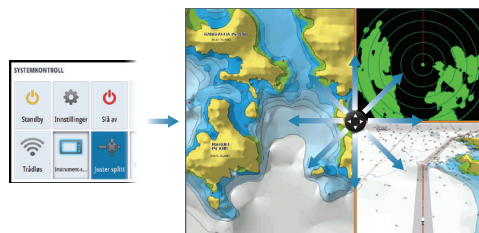

Kart

- Zoom i kartet ved å dra fingrene sammen eller fra hverandre på berøringskjermen, eller ved å bruke zoom knappene.
- Flytt kartet i hvilken som helst retning ved å dra med fingrene på berøringskjermen.
- Vis informasjon om kartobjekter ved å velge objektet.



Veipunkt

For å lagre et veipunkt:

- Velg alternativet for nytt veipunkt i menyen.
- Trykk inn Mark-knapp for raskt lage et veipunkt.

→ **Merk:** Når markøren er inaktiv, vil veipunktet bli plassert ved båtenes posisjon. Med markøren aktiv, vil veipunktet bli plassert ved valgte markørposisjon.

Ekkolodd

- Zoom i bildet ved å bruke zoom knappene.
- Se ekkoloddhistorie ved å flytte bildet med å dra fingeren på skjermen.
- Juster styrke og farge ved å benytte skyveknappen fra menyen.
- Velg Auto styrke på/av i menyen, eller ved å holde inne roteringsknappen.

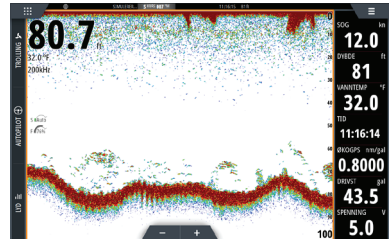

Autopilot

- Aktiver autopilotkontrolleren fra kontrollinjen.
- Velg en autopilotmodus ved å trykke på modusknappen på kontrollinjen.
- Bytt til standby-modus fra autopilotkontrolleren eller ved å bruke en fysisk standby-knapp.

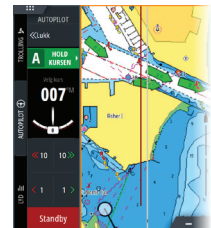

Radar

- Slå radar sending på/av fra menyen.
- Juster radar avstand ved å velge zoom knappene på radarskjermen.

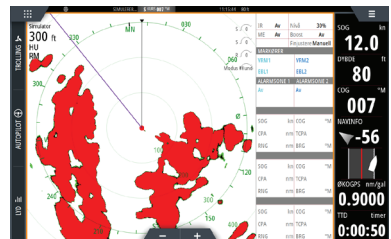

Produkt håndbøker

Hvis du vil ha mer informasjon eller lese tekniske spesifikasjoner og erklæringer, kan du gå til nettsiden på: www.simrad-yachting.com

Etupaneeli

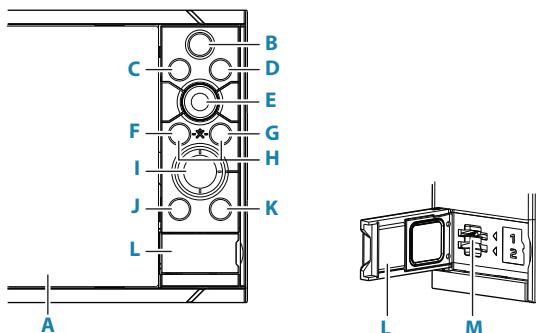
**A Kosketusnäyttö**

B Sivut-/Kotipainike – avaa Kotisivun sivun valintaa ja asetusten muokkaamista varten.

C WheelKey - käyttäjän määritettävissä (ohje käyttöoppaassa).

Oletusarvo, kun järjestelmään ei ole liitetty autopilottia:

- Lyhyt painallus vaihtaa paneelien välillä jaetun näkymän tilassa
- Pitkä painallus suurentaa aktiivisena olevan paneelin jaetun näytön tilassa

Oletusarvo, kun järjestelmään on liitetty autopilotti:

- Lyhyt painallus avaa autopilottiohjauksen ja kytkee autopilottitoiminnon valmiustilaan
- Pitkä painallus vaihtaa paneelien välillä jaetun näkymän tilassa

D Valikkopainike – painallus avaa aktiivisen paneelin valikon.

E Kiertonuppi – suurena tai selaa valikoita kiertämällä ja avaa valinta painamalla.

F Enter-painike – painallus vahvistaa valinnan tai tallentaa asetuksen.

G Exit-painike – painallus sulkee valintaikkunan, palaa valikossa edelliselle tasolle tai poistaa kohdistimen paneelista.

H MOB-painikkeet – Enter- ja Exit-painikkeiden painaminen samanaikaisesti luo MOB (Man over board / mies yli laidan) -merkin aluksen sijainnin kohdalle.

I Nuolipainikkeet – painallus aktivoi kohdistimen tai siirtää sitä. Selaa valikkoa ja säätää arvoa.

J Merkintäpainike

- Aseta reittipiste aluksen sijaintiin tai, kohdistimen ollessa aktiivisena, kohdistimen sijaintiin.
- Pitämällä näppäintä painettuna saat näkyviin Piirto-valintaikkunan, jossa voit lisätä tai hallita reittipisteitä, reittejä ja jälkiä.

K Virtapainike

- Pitkä painallus: käynnistää ja sammuttaa yksikön.
- Yksi lyhyt painallus: näyttää Järjestelmäasetukset-valintaikkunan.
- Toistuvia lyhyitä painalluksia: vaihtaa esimääritettyjen himmennystasojen välillä.

L Kortinlukija

M Kahden korttipaikan kortinlukijat

Kotisivu

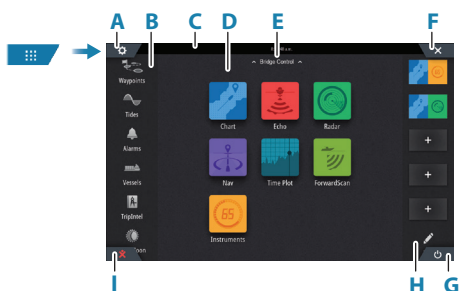

A Asetukset-painike

B Työkalurivi

C Tilapalkki

D Sovellussivun painikkeet

E Kommentosillan hallinta

F Sulkemispainike, sulkee nykyisen paneelin.

G Järjestelmäasetukset-painike

H Suosikit-palkki

I Mies yli laidan (MOB) -painike

MOB-merkki

- Luo MOB-merkki painamalla MOB-painiketta.
- Paina Enter- ja Poistu-painikkeita samanaikaisesti.

Voit lopettaa navigointitietojen näyttämisen MOB-reittipisteeseen peruuttamalla navigoinnin valikosta.

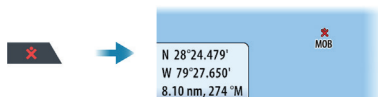

Järjestelmäasetukset-valintaikkuna

Nopea pääsy järjestelmäasetuksiin.

Valintaikkunan aktivointi:

- Appuyer sur la Bouton Contrôles système
- Pyyhkäise näytön ylälaidasta



- Paina virtapainiketta

→ **Huomautus:** Järjestelmäasetukset-valintaikkunan sisältö määräytyy yhdistetyn laitteiston ja aktiivisena olevan paneelin mukaan.

Sovellussivut

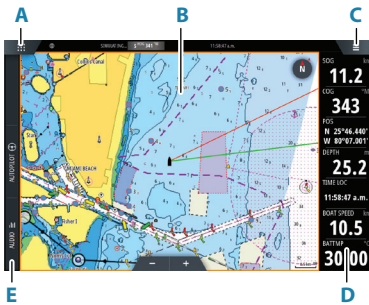

- A Koti-/Sivut-painike
- B Sovellussivu
- C Valikko-painike
- D Mittaripalkki
- E Hallintapalkki

Paneelien koon muuttaminen

Voit muuttaa jaetulla sivulla olevien paneelien kokoa.

- 1 Tuo mukautuskuvake näkyviin napauttamalla Järjestelmäasetukset-valintaikkunan Aseta jako -kuvaketta
- 2 Säädä paneeli halutun kokoiseksi vetämällä mukautuskuvaketta
- 3 Tallenna muutokset napauttamalla näyttöä.

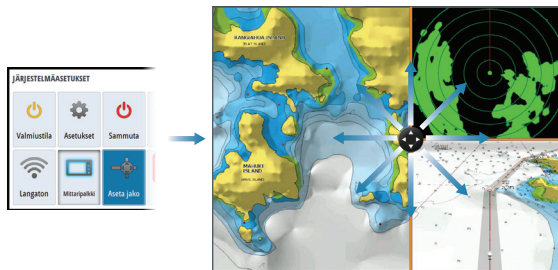

Kartat

- Voit zoomata kartan näkymää nipistämällä tai levittämällä sormia tai zoomauspainikkeilla.
- Voit siirtää näkymää kartalla mihin suuntaan tahansa.
- Voit näyttää tietoja karttakohteesta napauttamalla sitä.



Reittipisteet

Reittipisteen luominen:

- Valitse valikosta uuden reittipisteen vaihtoehto.
- Paina reittipistenäppäintä lisätäksesi reittipisteen.

→ **Huomautus:** Kun kohdistin on poissa käytöstä, reittipiste asetetaan aluksen sijainnin kohdalle. Kun kohdistin on käytössä, reittipiste asetetaan sen osoittamaan kohtaan.

Kaikuluotain

- Voit zoomata kuvaa käyttämällä ruudun zoomauskuvakkeita.
- Voit katsella kaikuluotaushistoriaa liu'uttamalla kuvaa.
- Vahvistusta ja väriä voi säätää valikon liukupalkissa.
- Automaattisen vahvistuksen voi kytkeä käyttöön / pois käytöstä valikosta.

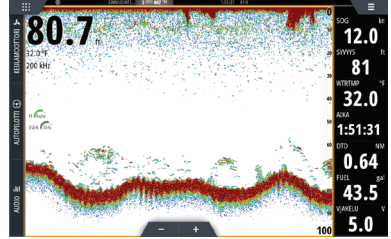

Autopilotti

- Aktivoi autopilottiohjain hallintapalkista.
- Valitse autopilottitila painamalla hallintapalkin tilapainiketta.
- Siirry valmiustilaan autopilottiohjaimesta tai käyttämällä fyysistä valmiustilapainiketta.

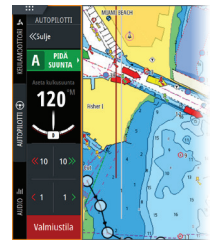

Tutka

- Voit kytkeä tutkan lähetyksen päälle tai pois valikosta.
- Voit määrittää tutka-alueen valitsemalla tutkanäytössä olevat zoomauskuvakkeet.

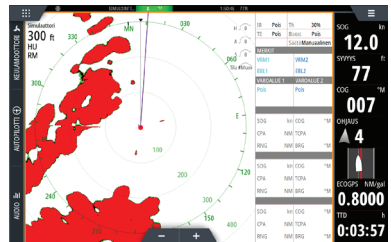

Tuotteiden käyttöoppaat

Tuotteen täydellisen käyttöoppaan, tekniset tiedot ja vakuutukset löydät sivustolta osoitteesta: www.simrad-yachting.com

Frontpanel

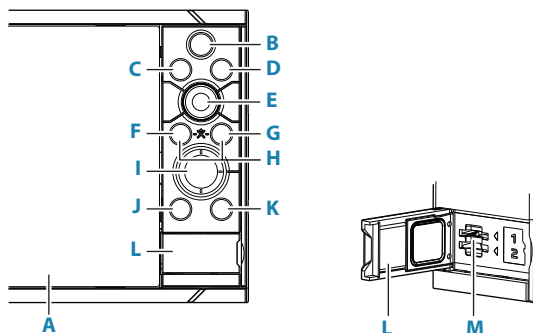
**A Peksärm**

B Sidor/Hemknapp – tryck för att öppna startsidan och välja sida eller inställningar.

C WheelKey- anpassningsbar knapp, se användarhandboken.

Standard om en autopilot inte är ansluten till systemet:

- Kort tryckning: växlar mellan panelerna på den delade skärmen
- Lång tryckning: maximerar den aktiva panelen på den delade skärmen

Standard om en autopilot är ansluten till systemet:

- Kort tryckning: öppnar autopilotkontrollen och försätter autopiloten i viloläge
- Lång tryckning: växlar mellan panelerna på den delade skärmen

D Menyknapp – tryck för att visa den aktiva panelens meny.

E Vridreglage – vrid för att zooma eller bläddra i menyn, tryck för att välja ett alternativ.

F Retur – tryck för att välja ett alternativ eller spara inställningar.

G Avsluta – tryck för att stänga en dialogruta, återgå till föregående menynivå eller ta bort markören från panelen.

H MÖB – tryck på knapparna Retur och Avsluta samtidigt för att skapa en MÖBwaypoint (man över bord) vid fartygets position.

I Pilknappar

- Tryck för att aktivera eller flytta markören. Tryck för att navigera mellan menyobjekt och justera ett värde.
- Håll intryckt för att öppna dialogrutan Plottning där du kan lägga till och hantera waypoints, rutter och spår.

J Waypoint-knapp – tryck för att placera en waypoint vid fartygets position, eller vid markörpositionen när markören är aktiv.

K Strömknapp

- Håll intryckt: slå på/stäng av enheten
- Tryck kort en gång: öppnar dialogrutan Systemkontroller
- Tryck kort flera gånger: växla mellan förinställda dimningnivåer

L Kortläsarlucka

M Kortläsare med två kortplatser

Startsidan

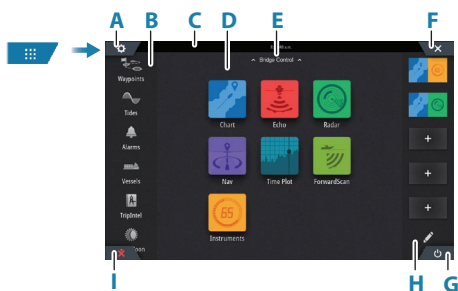

A Inställningar

B Verktögsfält

C Statusfält

D Knappar på programsida

E Kontroll på kommandobryggan

F Knappen Stäng stänger den aktuella panelen.

G Systemkontroll-knapp

H Favoritfält

I Knappen Man över bord (MÖB)

MÖB-markeringen

Skapa en MÖB-markering:

- Tryck på MÖB-knappen.
- Tryck på Enter och Exit samtidigt.

Om du vill sluta visa navigeringsinformation för MÖB-waypointen avbryter du navigeringen från menyn.

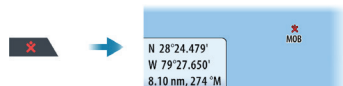

Dialogrutan Systemkontroller

Används för snabbåtkomst till systeminställningar.

Aktivera dialogen genom att:

- Trycka på Systemkontroll-knappen
- Dra nedåt från skärmens övre del
- Trycka på Strömknappen

→ **Notera:** Dialogrutan kan innehålla olika ikoner. Exempelvis visas bara alternativet Justera delning om du visar en delad sida när du öppnar dialogrutan Systemkontroller.



Programsidor

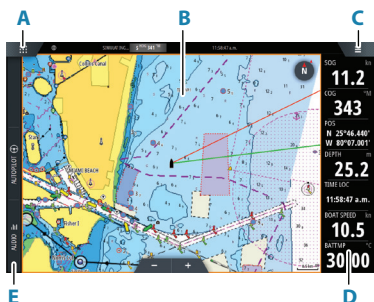

- A Knappen Hem/sidor
- B Programpanel
- C Menyknapp
- D Instrumentfält
- E Kontrollfält

Justera panelstorlek

Du kan justera panelstorleken på en uppdelad sida.

- 1 Tryck på knappen Justera delning i dialogrutan Systemkontroller för att visa ikonen för storleksändring
- 2 Dra i storleksändringsikonen till önskad panelstorlek
- 3 Spara ändringarna genom att trycka på skärmen.

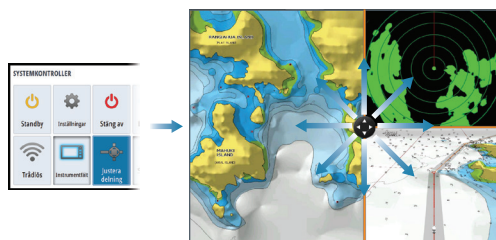

Plotter

- Zooma i plottern genom att föra ihop eller isär fingrarna på skärmen, med zoomknapparna.
- Panorera plottern i valfri riktning.
- Tryck på ett objekt om du vill se information om objektet.



Waypoints

Skapa en waypoint:

- Välj alternativet för ny waypoint i menyn.
- Tryck på knappen Waypoint om du vill lägga till en waypoint direkt.

→ **Notera:** När markören är inaktiv placeras waypointen vid fartygets position. När markören är aktiv placeras waypointen vid markörpositionen.

Ekolod

- Zooma i bilden med zoomknapparna.
- Du kan visa ekolodshistoriken genom att panorera bilden.
- Ändra förstärkning och färg med skjutreglaget i menyn.
- Växla autoförstärkning med AV/PÅ i menyn.

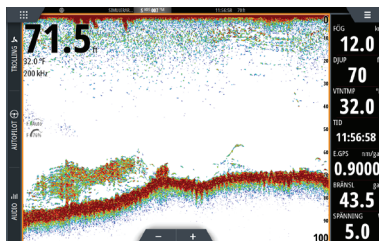

Autopilot

- Aktivera autopilotens styrenhet från kontrollfältet.
- Välj ett autopilotläge genom att trycka på lägesknappen i kontrollfältet.
- Växla till viloläge från autopilotens styrenhet eller med hjälp av en fysisk standby-knapp.

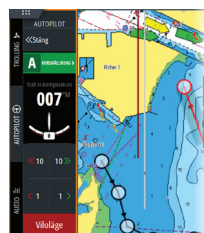

Radar

- Sätt på/stäng av radarsändning i menyn.
- Justera radarområdet genom att välja zoomikonerna på radarpanelen.



Produkthandböcker

Gå till produktwebbplatsen för att få fullständiga produkthandböcker, tekniska specifikationer och deklarationer på: www.simrad-yachting.com

前面板

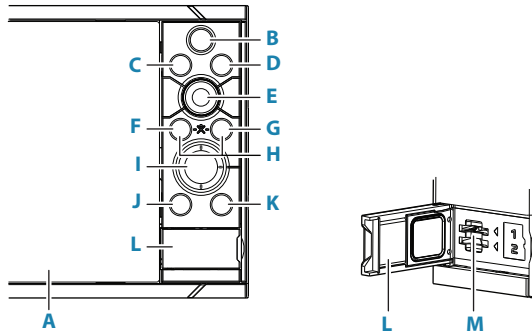
**A** 触摸屏

B 页面/Home 键 — 按此键可打开主页，供选择页面和设置选项。

C 滚轮键 — 用户可配置的键，具体请参阅《操作员手册》。

自动舵未连接至系统时的默认值：

- 短按：在分屏上的面板之间进行切换
- 长按：使分屏上的活动面板最大化

自动舵连接至系统时的默认值：

- 短按：打开自动舵控制器并使自动舵处于待机模式
- 长按：在分屏上的面板之间进行切换

D 菜单键 — 按此键可显示活动面板的菜单。

E 旋钮 — 旋转此旋钮可缩放或滚动菜单，按此旋钮可选择选项。

F 确认键 — 按此键可选择选项或保存设置。

G 退出键 — 按此键可退出对话框，返回至上一级菜单，以及从面板中清除光标。

H MOB 键 — 同时按确认和退出键可在船舶位置创建 MOB（人员落水）。

I 箭头键 — 按箭头键可激活光标或移动光标。按此键可浏览菜单项和调整某值。

J 标记键

- 按此键可在船舶位置设置航点，或在光标位置设置航点（在光标已激活时）。
- 按住此键可打开“航行”对话框，从中可以添加或管理航点、航线和航迹。

K 电源键

- 按住：打开/关闭装置
- 短按一次：显示“系统控制”对话框
- 重复短按：切换预设的照明水平

L 卡槽

M 双卡槽

主页

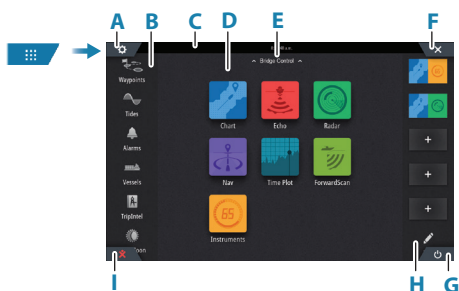

A 设置按钮

B 工具栏

C 状态栏

D 应用程序页面按钮

E 船桥控制

F 关闭按钮，关闭当前面板

G “系统控制”按钮

H 收藏栏

I 人员落水 (MOB) 按钮

MOB 标记

要创建 MOB 标记：

- 按 MOB 按钮。
- 同时按下 Enter 和退出键

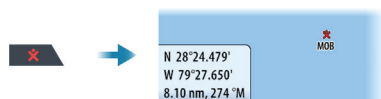

要停止向 MOB 航点显示导航信息：从菜单取消导航。

“系统控制”对话框

用于快速访问系统设置。

通过以下方式激活此对话框：

- 按下电 “系统控制” 按钮
- 从屏幕顶部向下滑动
- 按电源键

→ 注释：“系统控制”对话框的内容视连接设备和活动面板而定。



应用程序页面

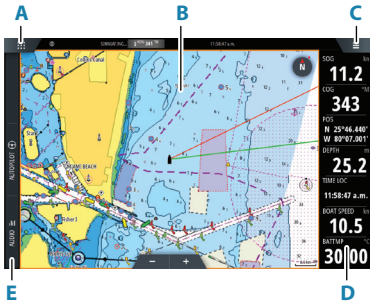

- A 主页/页面按钮
- B 应用程序面板
- C “菜单”按钮
- D 仪表栏
- E 控制栏

调整面板大小

您可在分页中调整面板大小。

- 1 在“系统控制”对话框中点按“调整分屏设置”按钮以显示调整大小图标
- 2 拖动调整大小图标以设置首选面板大小
- 3 点按屏幕保存更改

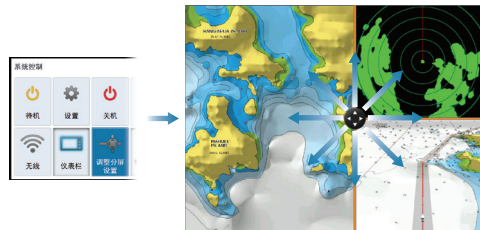

海图

- 使用分开或捏拢手势或者使用缩放按钮 缩放海图。
- 通过平移海图,可朝任意方向移动视图。
- 点按海图项可显示关于此项的信息。



航点

创建航点:

- 在菜单中选择“新航点”选项
- 按标记键立即添加一个航路点。

→ **注释:** 光标未激活时,系统将在船舶位置设置航点。光标激活时,系统将在所选光标位置设置航点。

测深仪

- 点按缩放按钮缩放图像。
- 通过平移图像，可以查看测深仪 历史记录。
- 使用菜单中的滑动条，调整增益 和颜色。
- 从菜单中将自动增益切换到 ON/OFF(开/关)。

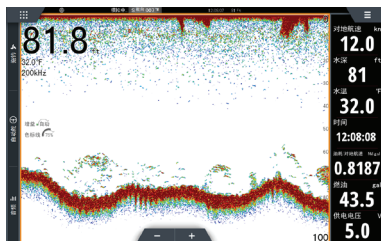

自动舵

- 从控制栏激活自动舵控制器。
- 通过按控制栏中的“模式”按钮选择自动舵模式。
- 从自动舵控制器或使用物理待机键切换到“待机模式”。

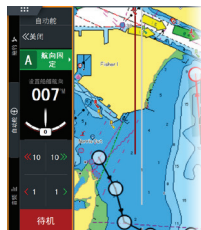

雷达

- 通过菜单打开/关闭雷达 发射。
- 选择雷达面板上的缩放图 标可调整雷达范围。

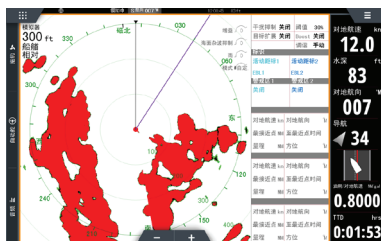

产品手册

有关完整的《操作员手册》、技术规格和声明，请网站：
www.simrad-yachting.com

SIMRAD

